

Дизайн-проект пункта выдачи заказов интернет-магазина "Lamoda" по адресу:

г. Обнинск, ул. Усачева, д. 1

Исполнитель:  
Кудрявцева Дарья  
+7 916 963 25 78  
kudriavtsevado@gmail.com

Заказчик:  
ООО "Купишуз"

2021 г.

## Ведомость рабочих чертежей

№	Наименование	Примечания
б/н	Титульный лист	
2	Ведомость рабочих чертежей	
3	Техническое задание	
4	Обмерный план	
5	План монтажа перегородок	
6	План расстановки оборудования	
7	План отделки пола	
8	План отделки стен и потолка	
9	План электрики	
10	План светильников	
11	План навигации	
12	Камеры видеонаблюдения	

Г. Обнинск, ул. Усачева, д. 1

Ведомость рабочих чертежей

Лист 2

Листов 12

Дата 4.27.2021

# Техническое задание:

Произвести строительные-монтажные работы по ремонту помещения для размещения в нем ПВЗ Lamoda. Работы не должны нарушать устойчивости здания и несущей способности существующих конструкций. Все работы в рамках данного дизайн-проекта должны производиться с соответствии с нормами строительства, принятыми в РФ.

Помещение от арендодателя должно быть принято с исправно функционирующими инженерными системами.

Не допускаются работы, нарушающие исправность данных систем.

## Требования к отделке помещения:

### 1. Пол.

Принимается существующий пол. При необходимости заменить испорченные плитки. Выполнить новую затирку в цвет плитки.

### 2. Стены

В помещении монтируется противопожарная перегородка - ГКЛО по технологии Кнауф с двухслойной обшивкой гипсокартоном 12,5мм (по 2 с каждой стороны) с перехлестом и заполнением базальтовым утеплителем. Исполнение - до перекрытия, применение противопожарной двери. Выполнить окраску стен в соответствии с чертежами проекта. Окраска матовой латексной краской Tikkurila или Dulux. Краска NCS S0500-N - цвет белый. Краска RAL 3028 - цвет красный (стена за кассой), RAL 7000 цвет серый - подсобные помещения. Зона подсобного помещения - окраска стен производится матовой латексной серой краской стойкой к истиранию и частой мойке. Колеровка проводится на оборудовании Tikkurilla красками, обеспечивающими высокую устойчивость к мытью (более 2000 проходов щеткой). Окраска в 2-4 слоя по грунту.

### 3. Потолок.

Принимается существующий потолок, при необходимости произвести локальный ремонт.

### 4. Оборудование.

Подрядчик осуществляет работы по приему, сборке и установке оборудования, поставляемого Заказчиком.

Предполагается установка кассовой стойки, на которой устанавливается 2-3 кассовых аппарата (фиксальный регистратор, системный блок, клавиатура, видео-экран), телефон, счетчик пластиковых карт, детектор банкнот, деактиватор противокражных сенсоров., вывод кабеля сетевого, телефонного и компьютерной связи, а также провод тревожной кнопки.

На кассовый стол установить защитный экран с окном для выдачи товара.

Шторы в примерочную длина — 190см, ширина — 145см. Цвет занавесок — серый (pantone cool gray 4с); цвет вышивки или печати — темно-серый (pantone cool gray 6с). Способ крепления шторы — к штанге. Петля на липучке, длина 25 см. Следует вешать разные цвета чередуя их.

### 5. Электрообеспечение.

Электрообеспечение ПВЗ определяется дизайн - проектом и проектом ЭОМ. Степень защиты распределительного шкафа должна быть не ниже IP 54 с запирающимися дверцами на ключ. Комплектующие изделия РЩ применить производства фирмы ABB , LeGrand. Недопустимы кабель - каналы и гофры поверх стен, пола. Все провода должны быть спрятаны за стеной, либо в штробах. Все видимые розетки и выключатели в торговом зале должны быть белого цвета. Выключатели и розетки производства фирмы «Legrand», Schneider Electric. Весь используемый в помещении кабель должен быть негорючим.

### Освещение.

Уровень освещенности - 700 лк. Тип света - 4000 К. В стену монтируются люминесцентные светильники аварийного освещения с источником аварийного питания с пиктограммой "ВЫХОД" и лампой TL8W / 33, IP40. Принимаются существующие светильники, при необходимости заменить лампы. Используемые светильники: светильник встроенный с креплением в потолок Армстронг 30W3900Lm Стандарт, 30Вт; подвесной светильник, 22 Вт, Модель — ИКЕА МЕЛОДИ, T1633 Melodi Art. — 803.865.45.

### Розетки.

В помещении устанавливаются розетки с заземлением белого цвета в соответствии с планом электрики. Проводку проложить в запотолочном пространстве, в стенах проводку проложить за обшивкой. При невозможности прокладки данным способом, проложить в кабель-каналах. Все кабель - каналы окрасить в цвет стен/потолка.

Обеспечить витражи ПВЗ электровыводами под потолком с запасом 2м на каждое окно.

Обеспечить электровыводы на Н=300мм на каждую примерочную для подсветки зеркал.

Выполнить электровывод на входную группу для наружной рекламы.

Установить датчик- реле для питания освещения вывески. Устанавливать реле для питания освещения вывески на выбор 2х типов:

1. Фотореле (датчик освещения) для вывески и реле времени A4957. Фотосенсор LXP-03 220В 3300Вт 2-100Лк IP44 (Camelion Китай).
2. Альтернатива: устанавливается в щит + выносной датчик освещения, A4913. Фотореле AZ-B 220В 16А 2-100Лк 1з IP20 (Евроавтоматика Фиф Беларусь).

Г. Обнинск, ул. Усачева, д. 1



Техническое задание

Лист	3
Листов	12
Дата	4.27.2021

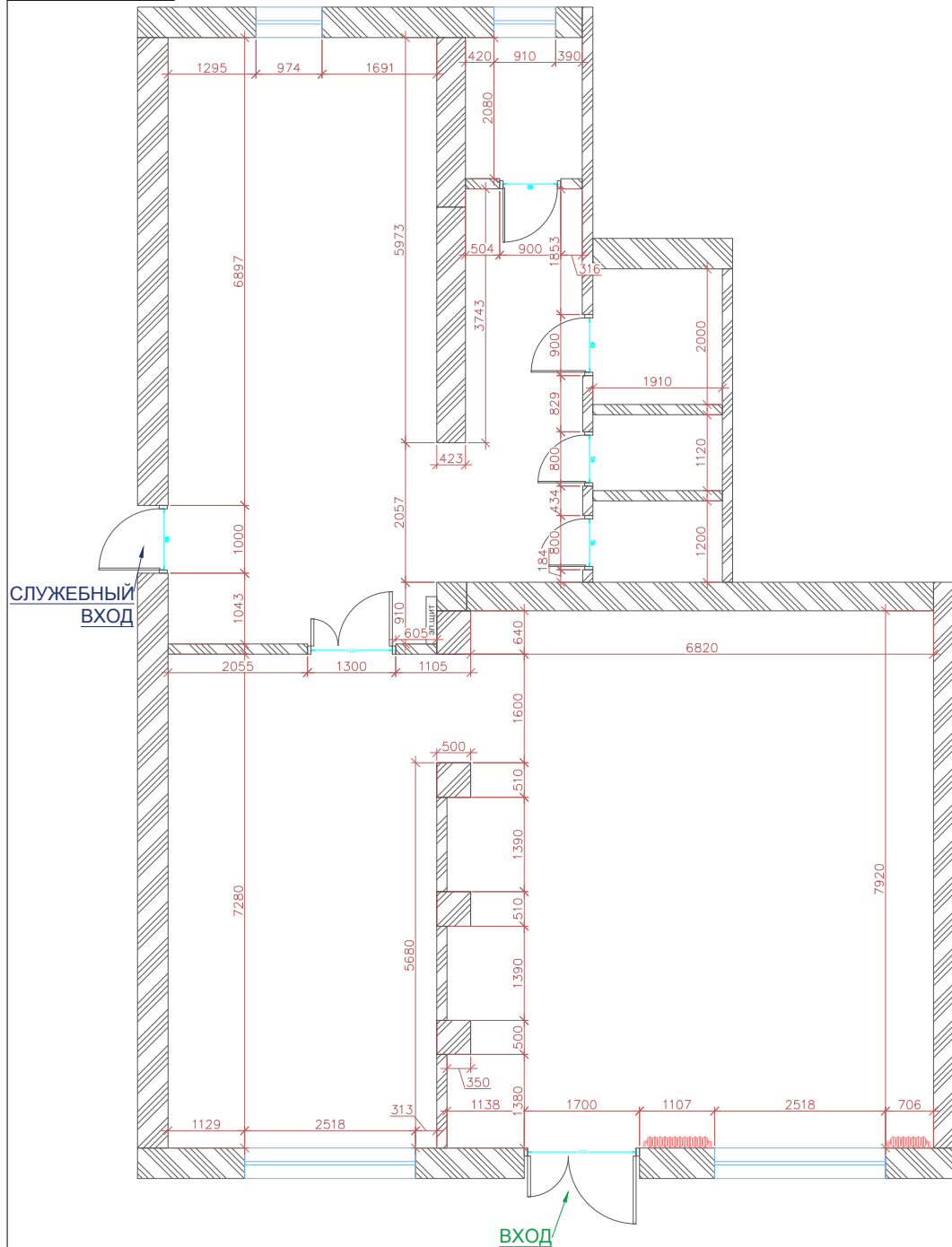
М 1:100



Условные обозначения

-  существующие стены
-  стекло

Примечания:

1. Перед началом строительно-монтажных работ выполнить проверку обмерного плана. В случае несоответствия размеров или иных замечаний, связаться с дизайнером.
2. Перед началом строительно-монтажных работ провести техническую экспертизу помещения.

Г. Обнинск, ул. Усачева, д. 1

Обмерный план

Лист	4
Листов	12
Дата	27.04.2021

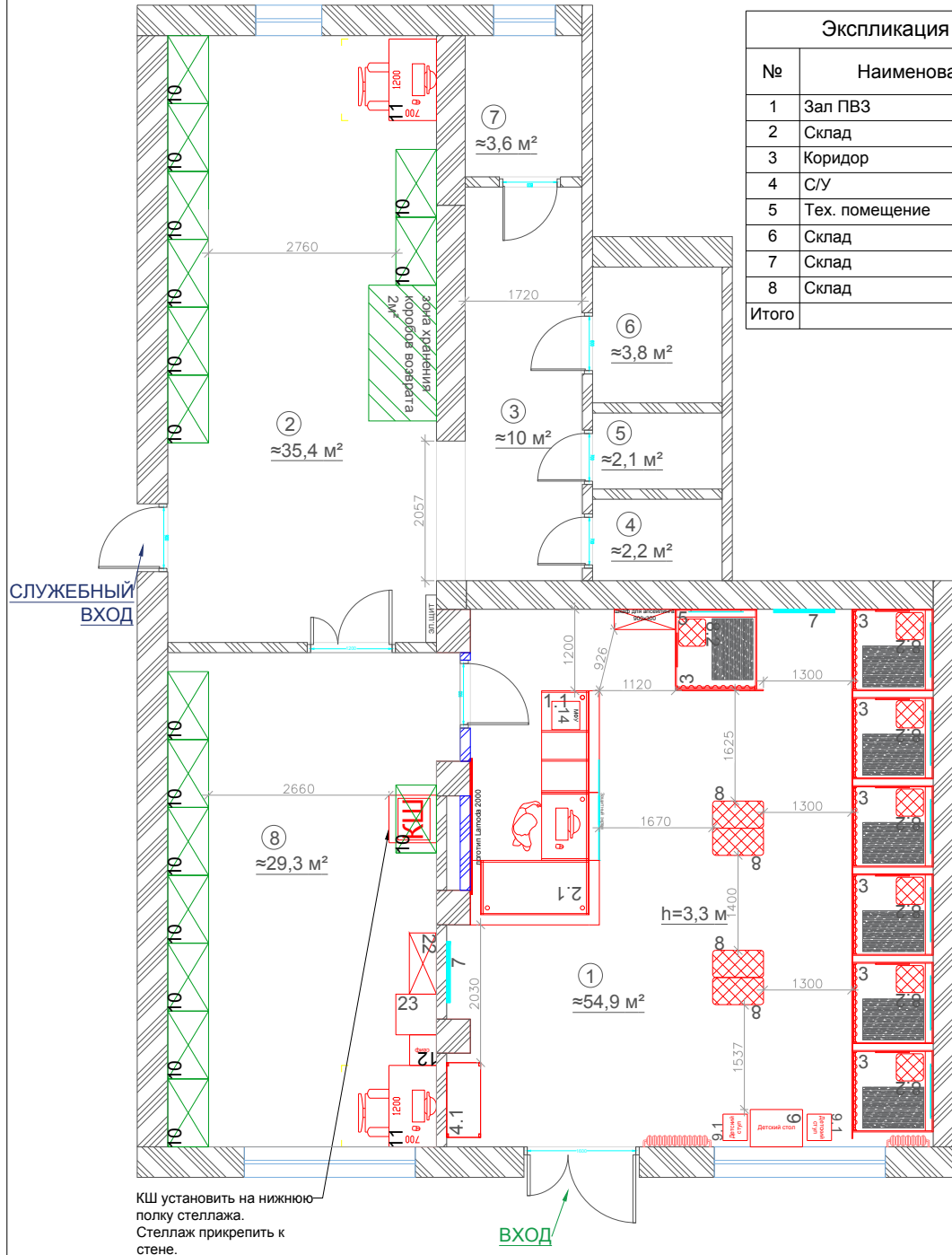

Экспликация помещений		
№	Наименование	площадь, м <sup>2</sup>
1	Зал ПВЗ	54.9
2	Склад	34.6
3	Коридор	10.0
4	С/У	2.2
5	Тех. помещение	2.1
6	Склад	3.8
7	Склад	3.6
8	Склад	29.3
Итого		140.5

Спецификация оборудования				
№	Наименование	Кол-во	Габариты, мм	Примечания
1.1	Кассовая стойка	1	2500x700x1100	установить защитный экран
2.1	Кассовая стойка	1		угловой элемент
3	Примерочная	7	1200x1200	
4.1	Стол для возврата	1	1100x500x1100	
5.1	Шкаф для апсейлинга	1	900x300	
7	Зеркало настенное	2	900x1800	
8.2	Пуф для примерки обуви	7	400x400x400	в примерочную
8	Пуф для примерки обуви	4	600x400x440	в зал
9	Стол детский МАММУТ	1	770x550	ИКЕА
9.1	Стул детский МАММУТ	2	390x370x670	ИКЕА
10	Стеллаж металлический	16	1000x600x200	
11	Стол и стул	2	600x700	
12	Сейф	1	450x395x645	
23	Тумба под МФУ	1	600x600x440	
22	Шкаф		900x400	
14	МФУ лазерное Kyocera ECOSYS M2235dn	7	412x417x437	
18	Коврик в примерочную СИВЕСТЕД, ИКЕА	7	600x900	
	Рожок для обуви в примерочную ОМСОРГ, ИКЕА	7		
	Крючки в примерочную, белые БЭНГБУЛА, ИКЕА	7		
	Шторы в примерочную	7	1900x1450	
	Стремянка	1		

Примечания:

1. Прием, сборку и установку оборудования осуществляет Подрядчик.
2. При расстановке оборудования, необходимо соблюдать расстояние от верха хранимых товаров не менее:
  - 0,6 м до пожарных извещателей;
  - 0,5 м до электросветильников;
  - исключить перекрывание дымоприемных и переточных решеток дымоудаления.
3. Обеспечить возможность беспрепятственного доступа к узлу управления дренчерной завесой.

Г. Обнинск, ул. Усачева, д. 1	
План расстановки оборудования	
Лист	6
Листов	12
Дата	27.04.2021

М 1:100

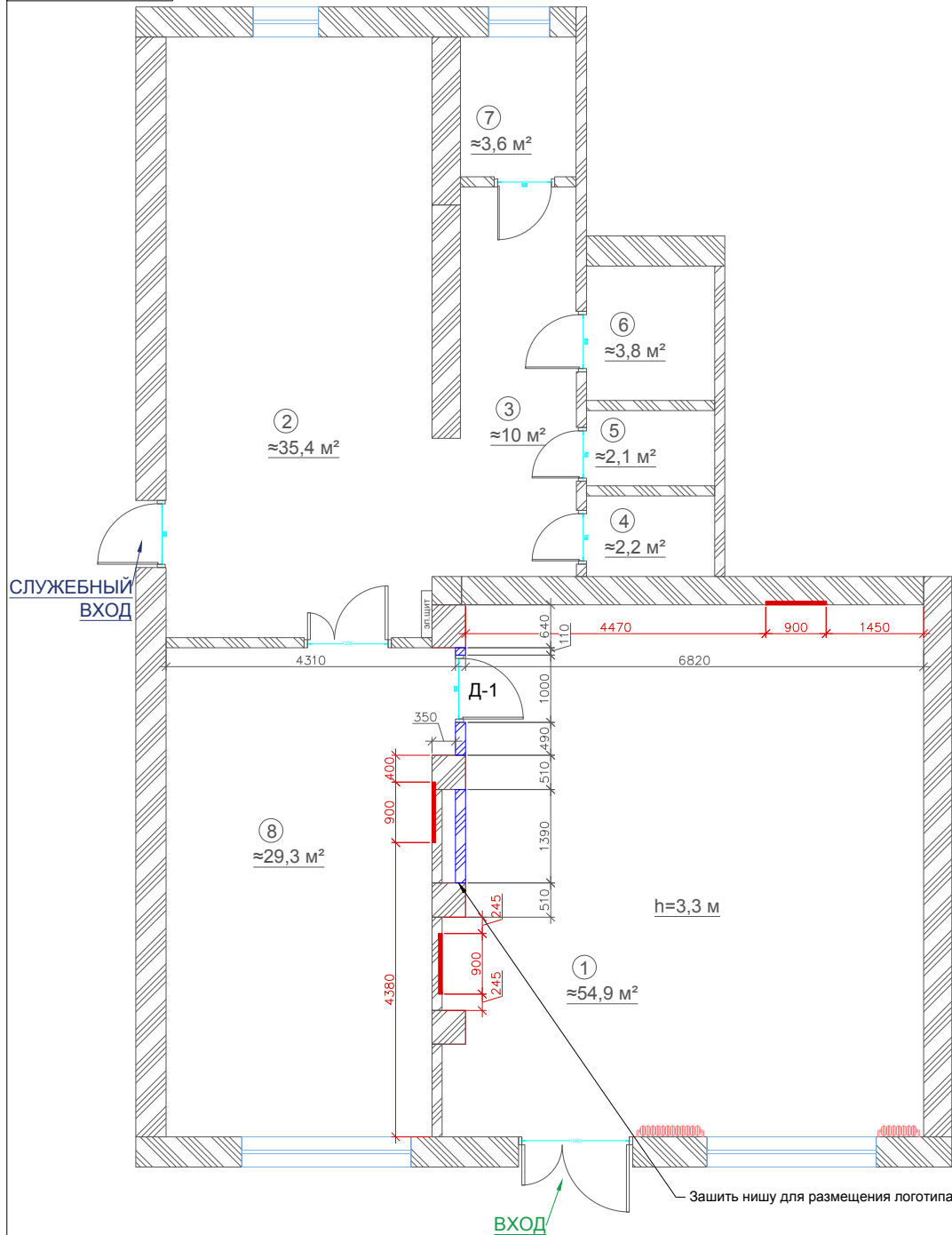

Условные обозначения

- существующие стены
- стекло
- противопожарные перегородки ГКЛО по технологии Кнауф с двухслойной обшивкой гипсокартоном 12,5мм (по 2 с каждой стороны) с перехлестом и заполнением базальтовым утеплителем  
h = аналогично существующим перегородкам
- закладные для зеркал в два уровня  
h= 200 мм.  
h= 2000 мм.  
фанера 12мм или металлические направляющие

Ведомость дверей

Код	Наименование	Открытие	Вид со стороны открывания	Размер проема (Ш*В*Толщина стены)	Комментарии
Д-1	Внутренняя дверь, одностворчатая, противопожарная с пределом огнестойкости не менее i45, белая	Левое		1000*2100*150	

Экспликация помещений

№	Наименование	площадь, м <sup>2</sup>
1	Зал ПВЗ	54.9
2	Склад	34.6
3	Коридор	10.0
4	С/У	2.2
5	Тех. помещение	2.1
6	Склад	3.8
7	Склад	3.6
8	Склад	29.3
Итого		140.5

Примечания:

- В местах установки зеркал предусмотреть закладные.
- Предусмотреть закладные в месте установки КШ. Уточнить по месту.

Г. Обнинск, ул. Усачева, д. 1

План демонтажа и монтажа перегородок

Лист	5
Листов	12
Дата	27.04.2021

М 1:100

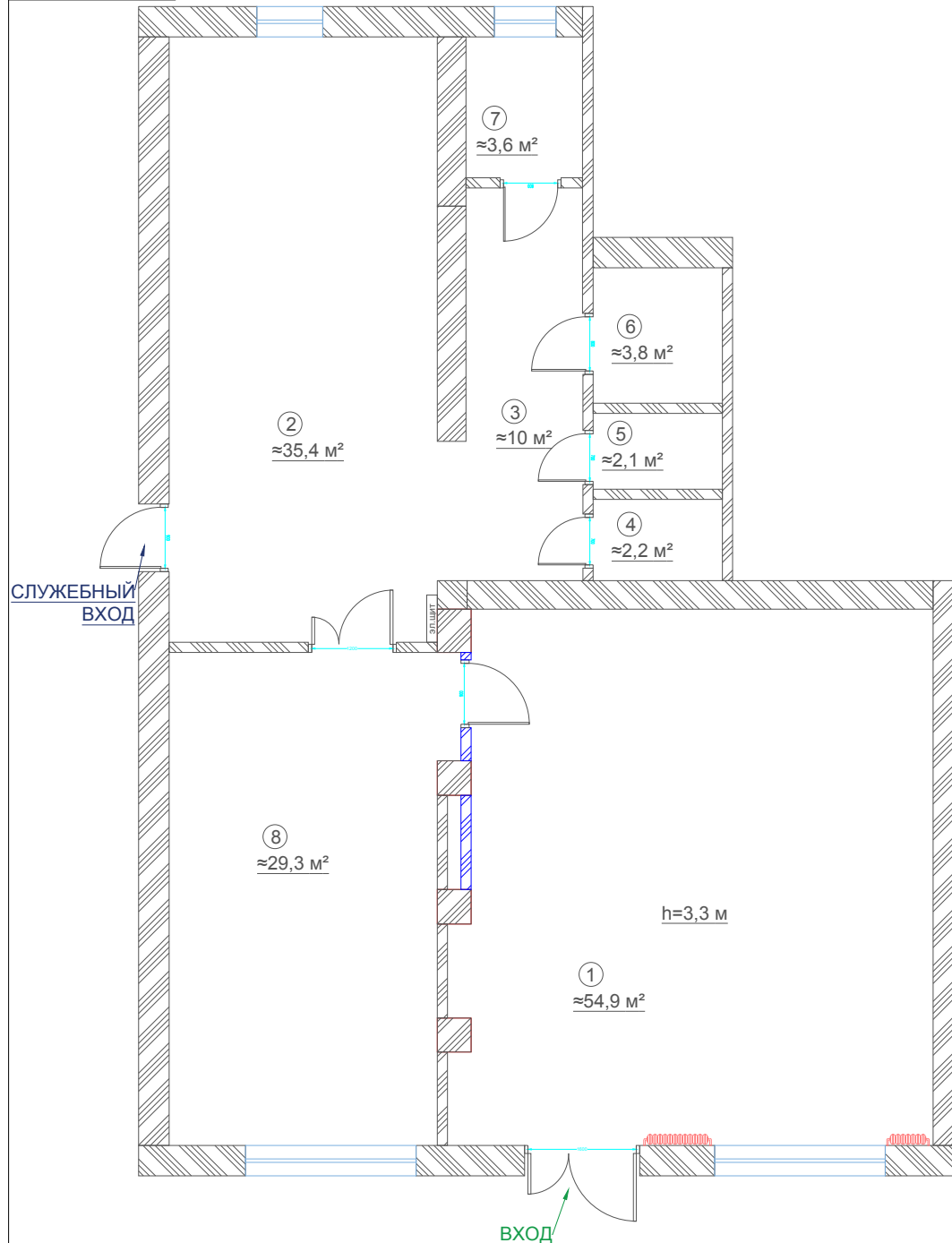

Условные обозначения

 существующий пол

Экспликация помещений

№	Наименование	площадь, м²
1	Зал ПВЗ	54.9
2	Склад	34.6
3	Коридор	10.0
4	С/У	2.2
5	Тех. помещение	2.1
6	Склад	3.8
7	Склад	3.6
8	Склад	29.3
Итого		140.5

Примечания:

1. Пол существующий. Заменить испорченные плитки при необходимости.
2. Произвести клининг покрытия.
3. Произвести затирку швов в цвет существующей плитки.

Г. Обнинск, ул. Усачева, д. 1

План отделки пола

Лист	7
Листов	12
Дата	27.04.2021

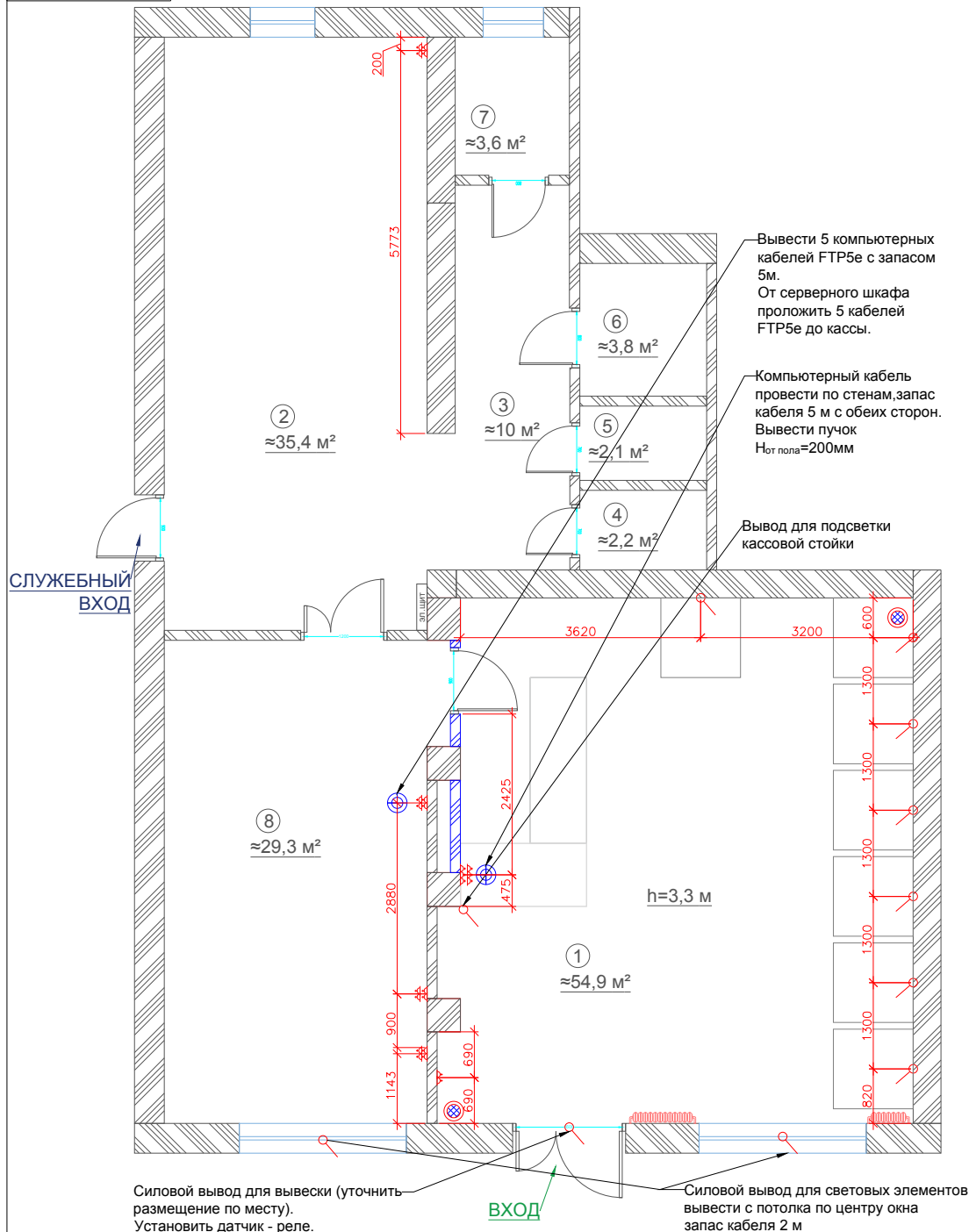

Примечания:

1. В помещении существует действующая электрическая сеть. Необходимые выводы интегрировать в данную сеть и существующие оконечные устройства. При внесении изменений, необходима разработка электротехнического проекта. Проводку проложить в запотолочном пространстве, в стенах проводку проложить за обшивкой. При невозможности прокладки данным способом - в кабель-каналах. Все кабель-каналы окрасить в цвет стен/потока.
2. В помещении устанавливаются розетки с заземлением белого цвета в соответствии с планом электрики.
3. Силовые компьютерные розетки в помещении приемки и накопителе подключаются через отдельный автомат, подключение электроприемников выполнить через клеммы в распаечных коробках без обрезания вилок. Штепсельные розетки не устанавливать.
4. Динамики соединить параллельно акустическим кабелем. Провод выводится к серверу с запасом 4 метра.
5. Над каждой примерочной разместить эл.вывод для подсветки.
6. Компьютерный кабель провести по стенам с запасом по 5 м с обеих сторон.
7. Весь используемый в помещении кабель должен быть негорючим.

Спецификация электрооборудования		
Обозначение на плане	Описание	Кол-во
⊕	Вывод кабеля компьютерного на уровне силовых розеток	1
⊗	Вывод силового кабеля h=300 мм от пола (с запасом 2 метра). Кроме специально указанных мест.	11
⚡	Розетка силовая Торговый зал h=300мм Склад h=1000мм	24
⊗	Колонка CV/Сaudio ODF308W Миниатюрная 3" (73,5мм), настенная, широкополосная АС, 6W/100V, цвет белый Высота монтажа-под потолком	2

Г. Обнинск, ул. Усачева, д. 1

План электрики

Лист	9
Листов	12
Дата	27.04.2021



М 1:100

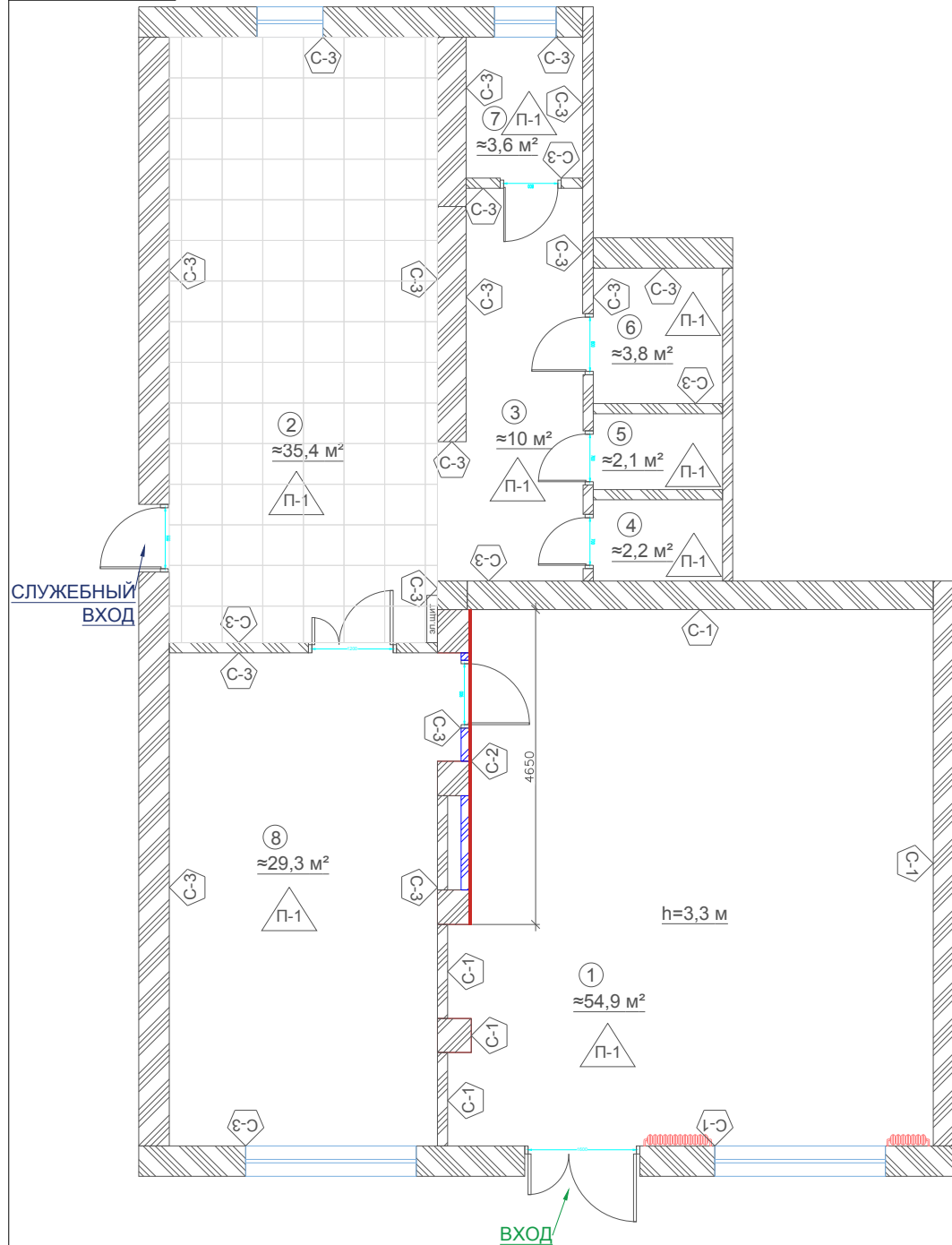

Условные обозначения



Существующий потолок



### Отделка стен

№	Тип отделки	Цвет	Марка
С-1	Краска матовая, латексная, моющаяся	NCS S0500-N белый	Tikkurila/Dulux
С-2	Краска матовая, латексная, моющаяся	RAL 3028 красный	Tikkurila/Dulux
С-3	Краска матовая, латексная, моющаяся	RAL 7000 серый	Tikkurila/Dulux

Примечания:

1. Стены окрасить по всей высоте.
2. Принимается существующий потолок, при необходимости произвести локальный ремонт.

Г. Обнинск, ул. Усачева, д. 1

План отделки стен и потолка

Лист 8

Листов 12

Дата 27.04.2021

М 1:100

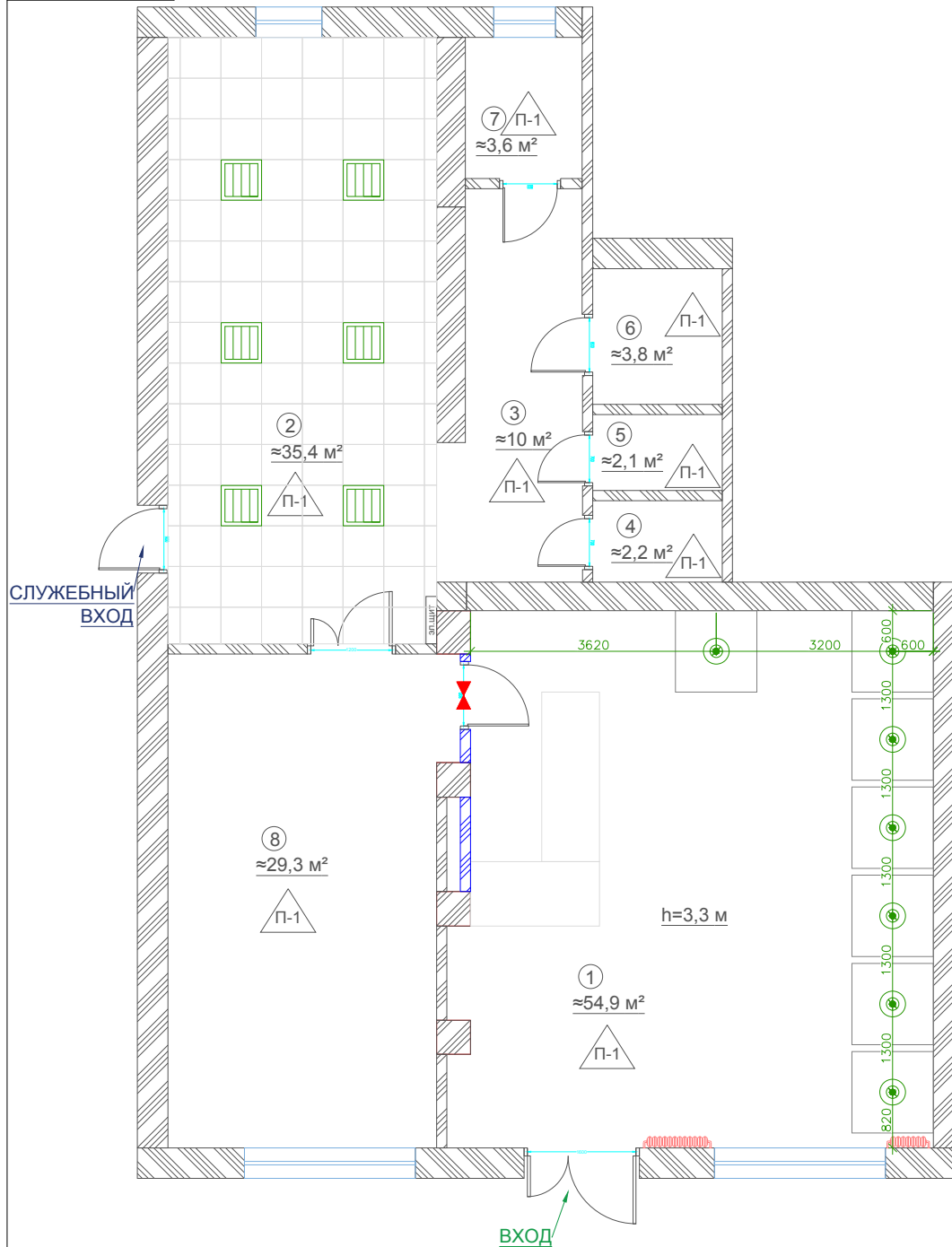

Условные обозначения

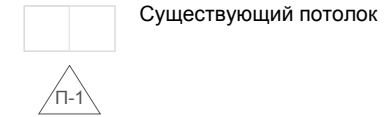

Спецификация осветительного оборудования				
Обозначение	Наименование	Габариты, мм	Мощность, Вт	Кол-во
	Подвесной светильник, белый, Модель - ИКЕА МЕЛОДИ, T1633 Melodi, Арт. - 803.865.45	380	22	7
	Световой указатель BS-7471-1x8 (потолочный)			1
	Светильник встроенный с креплением в потолок Армстронг 30W/3900Lm Стандарт, 30Вт	595x595x55	30	6

**Цветовая температура ламп - 4000К !**

Примечания:

1. В стену монтируются люминесцентные светильники аварийного освещения с источником аварийного питания с пиктограммой "ВЫХОД" и лампой TL8W / 33, IP40
2. Принимаются существующие светильники. При необходимости заменить лампы. Цветовая температура ламп 4000 К.
3. Существующий потолок показан условно. Разместить светильники в помещении 2 по месту.
4. Над каждой примерочной в центре разместить светильник.

Г. Обнинск, ул. Усачева, д. 1	
План светильников	
Лист	10
Листов	12
Дата	27.04.2021

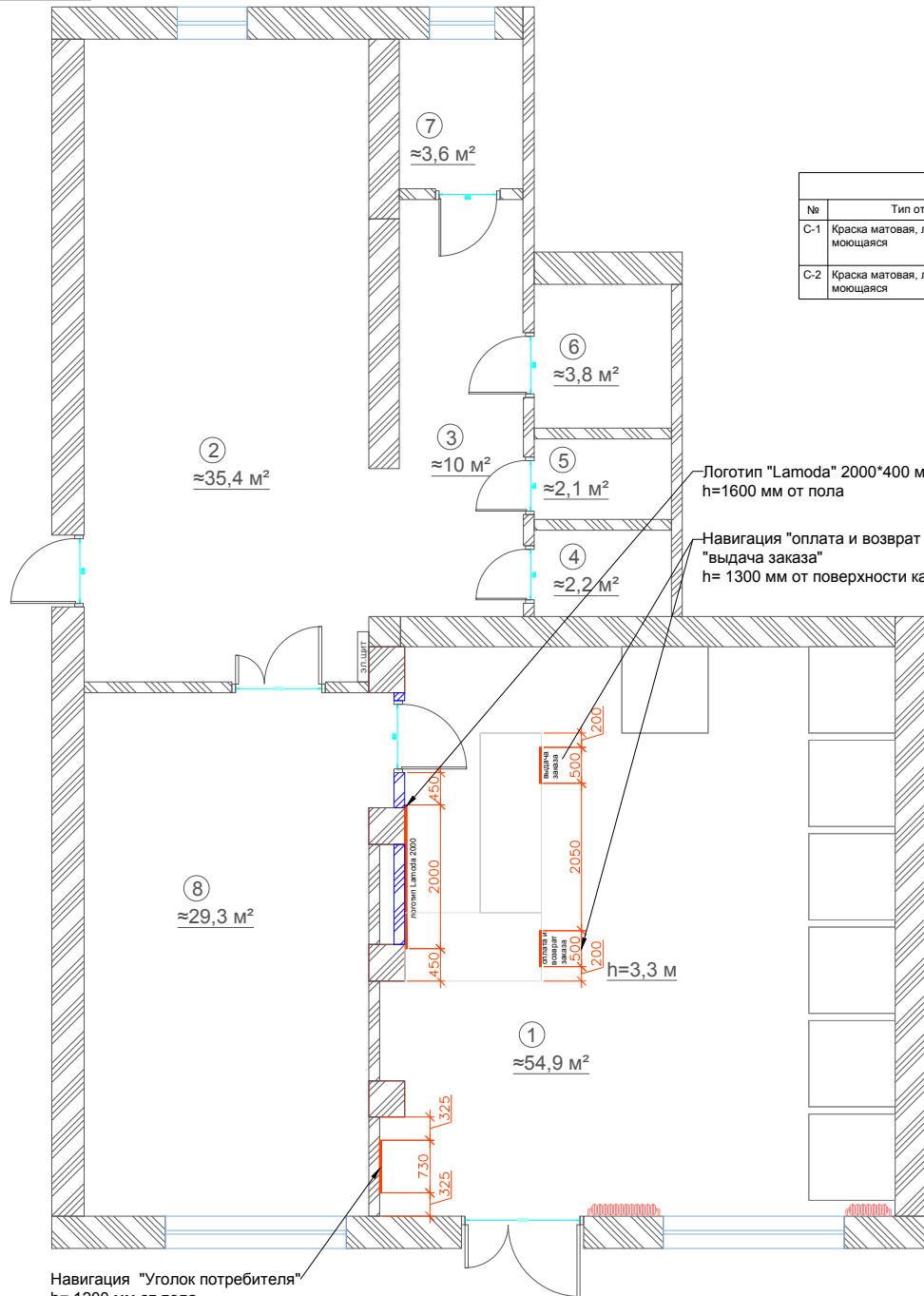

Отделка стен			
№	Тип отделки	Цвет	Марка
С-1	Краска матовая, латексная, моющаяся	NCS S0500-N белый	Tikkurila/Dulux
С-2	Краска матовая, латексная, моющаяся	RAL 3028 красный	Tikkurila/Dulux

Логотип "Lamoda" 2000\*400 мм  
h=1600 мм от пола

Навигация "оплата и возврат заказа",  
"выдача заказа"  
h= 1300 мм от поверхности кассовой стойки.

Навигация  
"Оплата и возврат заказа"  
"Выдача заказа"

Навигация  
"Уголок потребителя"

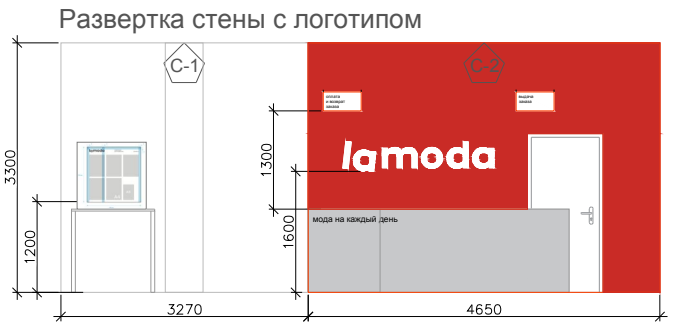
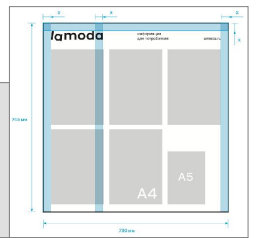
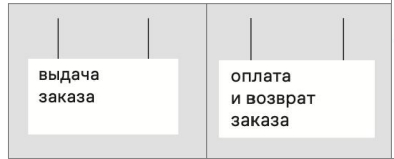

Примечания:

1. Логотип Lamoda - объемные (глубина 50мм.), не световые буквы, лицевая поверхность ПВХ 3 мм с накаткой пленки ORACAL 641-010 м или 641-070 м, торцевая поверхность ПВХ 3 мм с накаткой пленки ORACAL 641, тыльная часть ПВХ 10мм. Крепление на дистанционные держатели (хром, серебро). Габаритный размер 2000x400 мм
2. Подвесные таблички "Оплата и возврат заказа" и "Выдача заказа" ВПВХ 500x250мм. толщина 5мм с аппликацией пленками Oracal 641-010M, 070M. Крепление на тросиках.
3. На кассовую стойку нанести надпись "мода на каждый день".

Г. Обнинск, ул. Усачева, д. 1	
План навигации	
Лист	11
Листов	12
Дата	27.04.2021

Навигация "Уголок потребителя"  
h= 1200 мм от пола

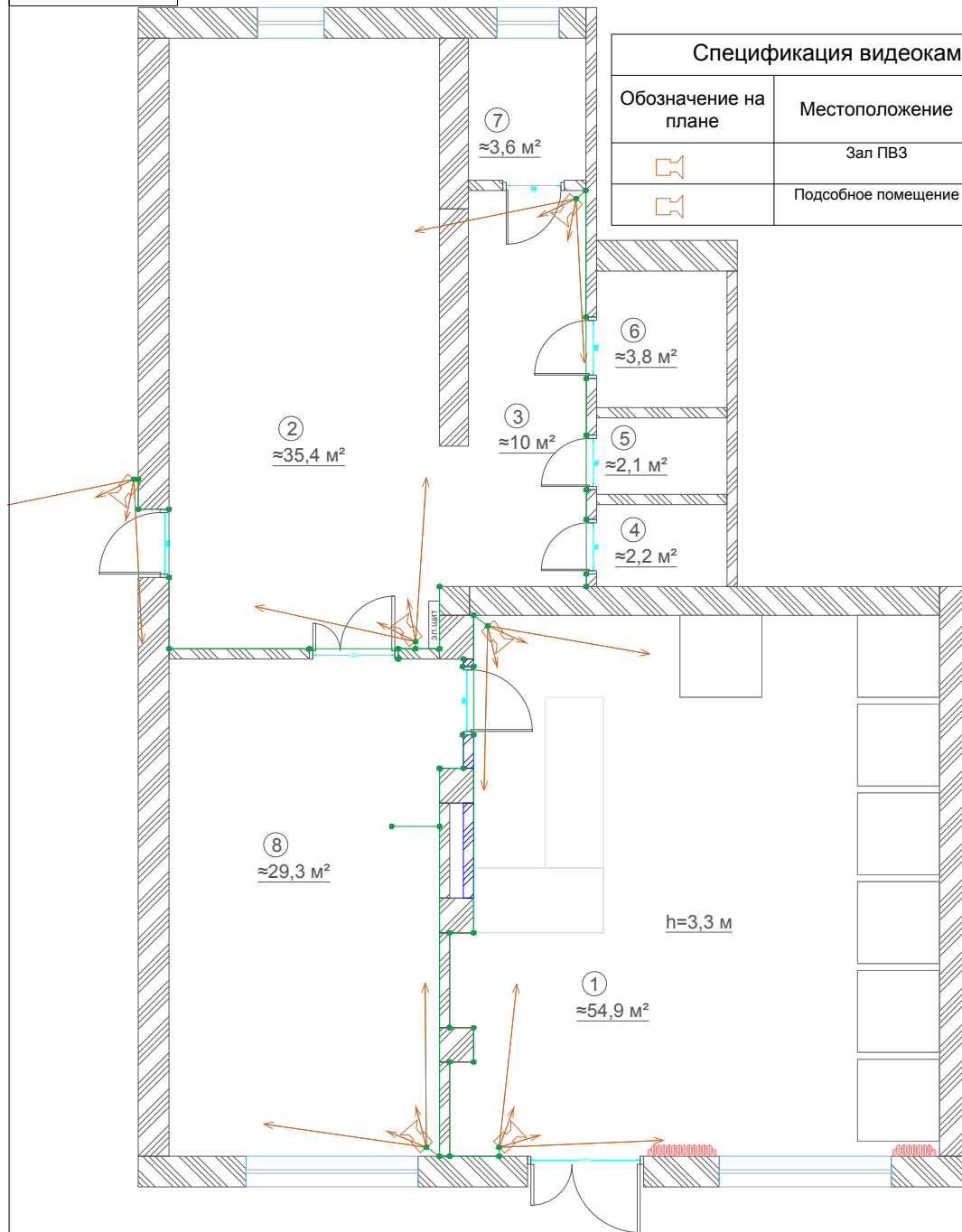

Спецификация видеокамер		
Обозначение на плане	Местоположение	Кол-во
	Зал ПВЗ	2
	Подсобное помещение	4

1. Технология прокладки кабеля должна обеспечивать сохранение эстетичного вида помещений после производства строительных и монтажных работ.
2. Все кабельные линии должны быть выполнены цельными отрезками кабеля без скруток, спаек или муфт.
3. Кабель от каждого элемента систем должен быть аккуратно проложен в гофрированной трубе, кабельном канале или в металлическом лотке и прочно закреплен на стене специализированным кремнием.
4. Основные зоны контроля камер видеонаблюдения (4 шт.):
  - стол выдачи заказов. Контроль кассовых операций, выдачи/возврата товара клиентам Компании.
  - сейф. Контроль изъятия/помещения денежных средств. Общий ракурс помещения.
  - стеллажи, склад. Контроль действий в помещении склада. Общий обзор.
  - торговый зал. Общий вид торгового зала.
5. Стандартный состав системы видеонаблюдения (Pur):
  - сетевой видеорегистратор Trassir
  - 8 портовый PoE коммутатор
  - IP камера видеонаблюдения 4 шт
  - жесткий диск 4Tb 2шт
  - источник бесперебойного питания в стойку
  - сетевой кабель UTP-4P-Cat.5e.
6. Основное оборудование видеонаблюдения размещается в серверном шкафу подсобного помещения.
7. **Камеры разместить на высоте 3 м.**

Условные обозначения

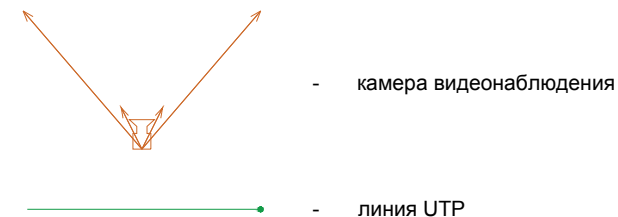

Г. Обнинск, ул. Усачева, д. 1	
Камеры видеонаблюдения	
Лист	12
Листов	12
Дата	27.04.2021

## Комплектация оборудования.

### 1.1 Кассовая стойка 2500x700мм - составная

Кассовая стойка (2500x700x1100).

Столешница белая со стеклом, цоколь алюминий.

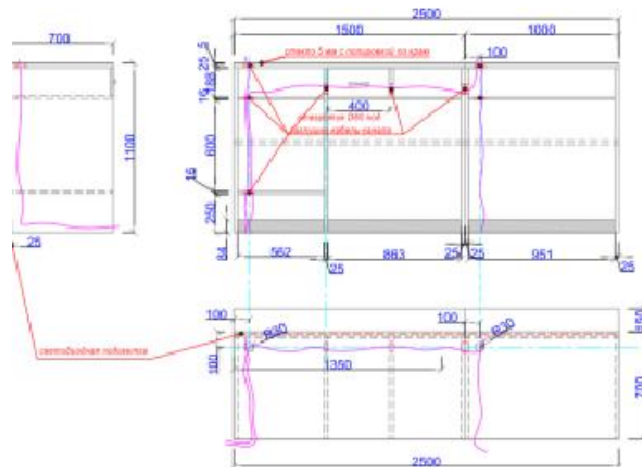

Кассовая стойка (2500x700x1100).

Столешница ЛДСП Алюминий 25 мм + лист нержавеющей стали 2мм полированный по краю, цоколь алюминий.

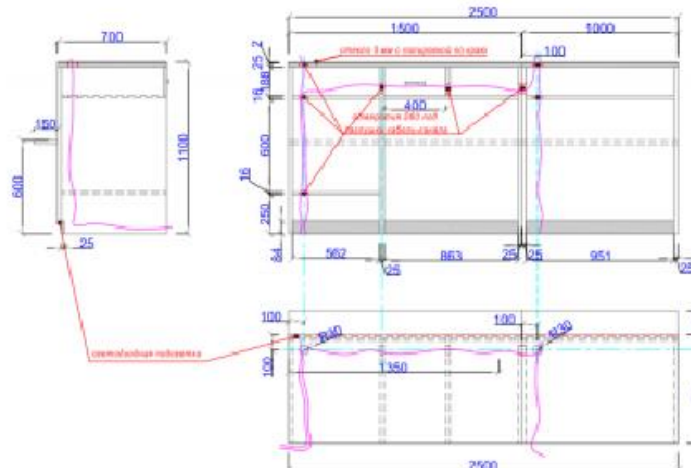

#### Примечание:

Корпус ЛДСП 25 мм Egger Белый платиновый W980 ST2, кромка ПВХ 2мм.

Столешница ЛДСП 25мм Egger Белый платиновый W980 ST2, кромка ПВХ + стекло 5 мм с полировкой по краю.

Полки ЛДСП 16мм Белый платиновый W980 ST2, кромка ПВХ.

Ящик ЛДСП 16мм Белый платиновый W980 ST2, кромка ПВХ, дно ящика ЛДСП 8мм Белый платиновый W980 ST-2.

Направляющие: к-т шар. напр. GTV с гидравлическим доводчиком, ЦИНК.

Фасад ящика ЛДСП 16мм Белый платиновый W980 ST2, кромка ПВХ.

Цоколь по фасаду ЛДСП 16мм Egger Алюминий F509.

Подсветка по цоколю: светодиодная лента 3200К в рассеивателе.

Заглушки кабель-канала белый.

Ручка-скоба хром матовый.

## Защитный экран Lamoda с зоной выдачи товара

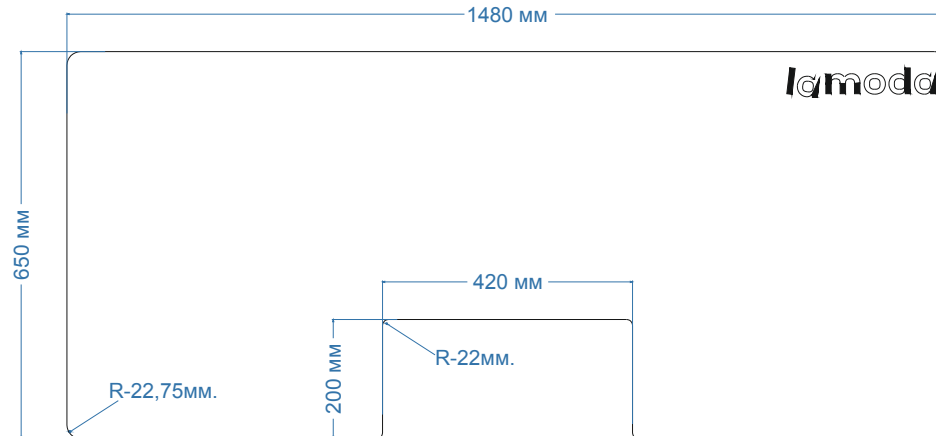

## Основание экрана

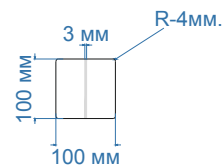

## Треугольник для основания экрана



## Используемые материалы и технические требования

Защитные экраны выполнены из прозрачного акрила 3мм. На лицевую часть в правом верхнем углу в строгом соответствии с макетом нанесена аппликация в виде логотипа, выполненная из плёнки ORACAL 641-070м (черная матовая). Основания экранов выполнены из молочного акрила 5мм с профрезерованным углублением на 3/4 глубины расположенным в соответствии с макетом, для фиксации основания на поверхности на его тыльную часть наклеен тонкий двухсторонний листовой скотч 3М. В углубление вклеены треугольники фиксации экрана.

### Комплектность и требования к поставке

Защитный экран с зоной выдачи товара и аппликацией комплектуется четырьмя основаниями с вклеенными в них треугольниками.

Защитный экран без зоны выдачи товара и аппликацией комплектуется четырьмя основаниями с вклеенными в них треугольниками.

Малый защитный экран с аппликацией комплектуется двумя основаниями с вклеенными в них треугольниками.

Основания упакованы в жёсткую коробку, а защитный экран в упаковку обеспечивающую сохранность при логистике силами ТК к месту монтажа. Каждый комплект промаркирован согласно адреса доставки.

## Комплектация оборудования.

### 3 Примерочная 1200x1200мм

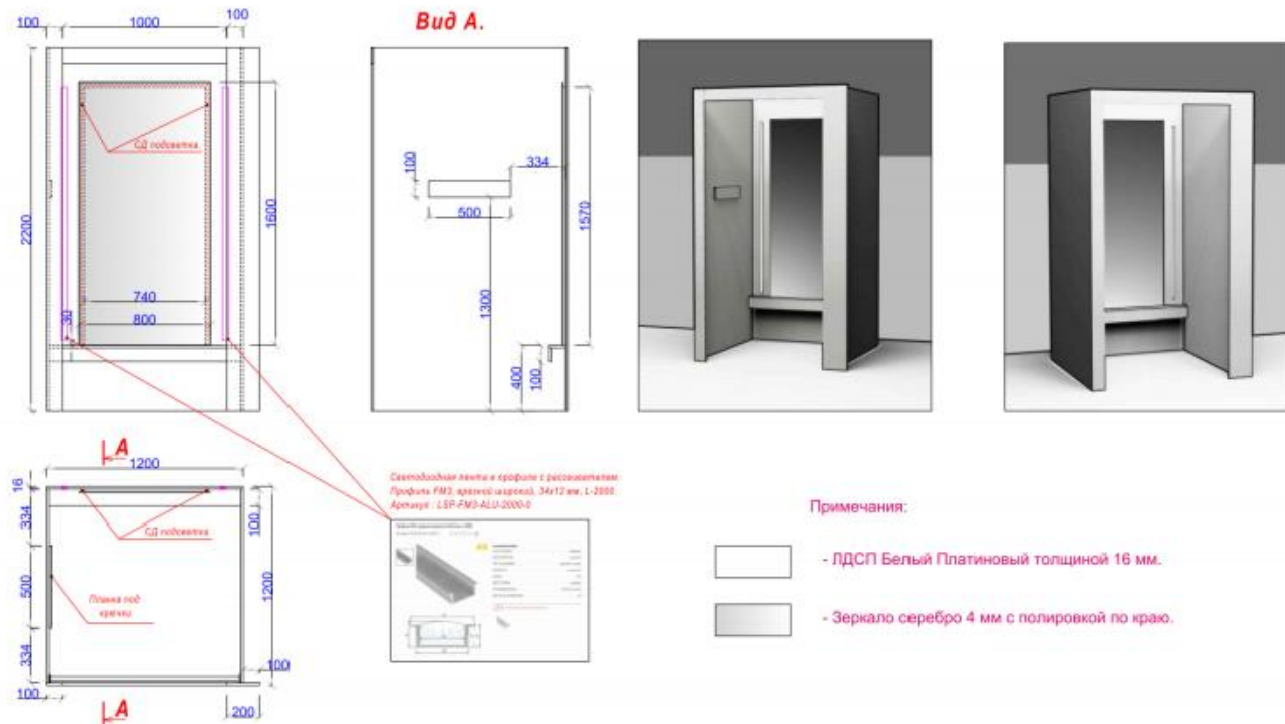

#### Примечание:

Бок ЛДСП 16мм Egger Белый платиновый W980 ST2, кромка ПВХ 2мм.

Полка ЛДСП 16мм Egger Белый платиновый W980 ST2, кромка ПВХ 2мм.

Задняя стенка ЛДСП 16мм Egger Белый платиновый W980 ST2, кромка ПВХ 2мм.

Планка ЛДСП 16мм Egger Белый платиновый W980 ST2, кромка ПВХ 2мм.

Планка под ключи ЛДСП 16мм Egger Белый платиновый W980 ST2, кромка ПВХ 2мм.

Крючки - согласно спецификации.

Щит для зеркала ЛДСП 16мм Egger Белый платиновый W980 ST2, кромка ПВХ 2мм.

Зеркало 4мм серебро полировка по контуру.

Подсветка по периметру зеркала и встроенная в заднюю стенку примерочной справа и слева от зеркала ( см. эскиз): светодиодная лента 3200K в рассеивающем профиле.

Вешало: труба - хром 25\*1,0 с креплением

Крыша примерочной со встроенной подсветкой. Тканевая панель OneSpace (опционально)

## Комплектация оборудования.

7.1 Зеркало настенное  
900x210x1800мм

7.2 Зеркало настенное  
900x210x1800мм

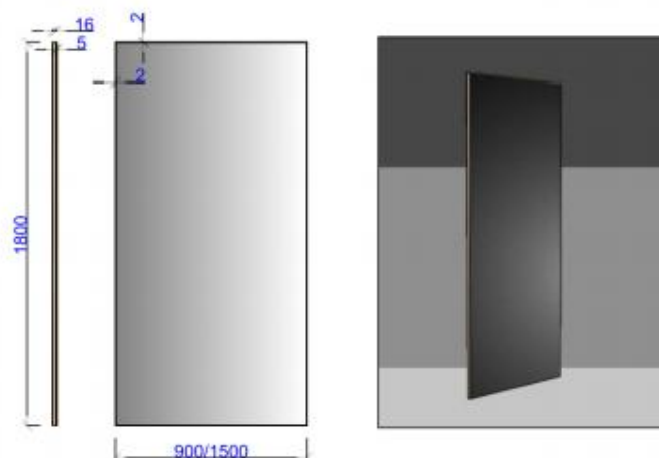

### Примечания:

-  - зеркало серебро 4 мм, полировка и шлифовка по краю;
-  - ЛДСП Бук Кантри Н3991 толщиной 16 мм;

### Примечание:

Основа ЛДСП 16мм Egger Н3991 Бук Кантри.  
Зеркало: серебро 4мм полировка по периметру торца.



Комплектация оборудования.

8 Пуф для примерки обуви 750x400x400мм

Пуфик 750x400x400мм



Пуфик 400x400x400мм



## Комплектация оборудования.

4 и 4.1 Стол для возврата 900/1100x500x1100мм

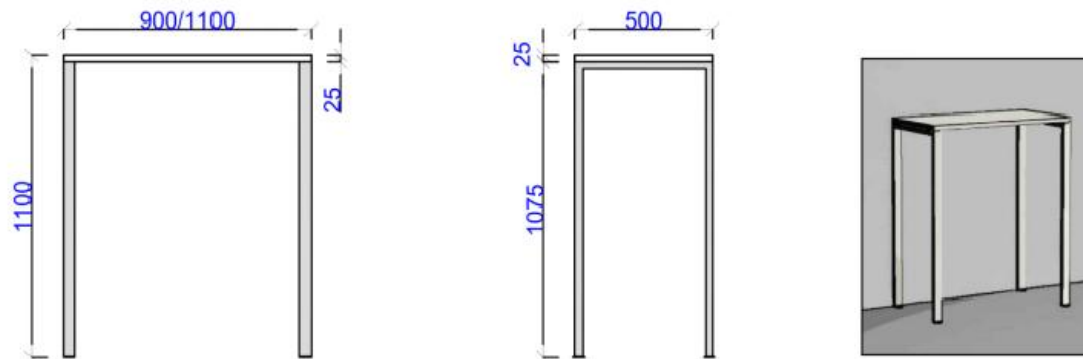

### Примечания:



- ЛДСП Белый платиновый толщиной 25 мм;



- металлические ноги для стола окрашенные матовой эмалью RAL .

### Примечание:

Столешница ЛДСП Корпус ЛДСП 25 мм Egger Белый платиновый W980 ST2, кромка ПВХ.

Опора для стола: металлические ножки 50\*25 цвет: белый (порошковая покраска)

## Комплектация оборудования.

10 Стеллаж металлический 1000х600х2000мм, 6 полок (с учетом верхней и нижней) + 4 вертикальные стойки

Стеллаж крепится к стене анкерным болтом.



## Комплектация оборудования.

11 Стол 1200х700мм и стул на склад, цвет нейтральный (белый, серый, бежевый)



Комплектация оборудования.

13 Стул барный ИКЕА  
Артикульный номер - 604.048.71



16 Стремянка



## Комплектация оборудования.

9 Детский уголок ИКЕА

Стол детский МАММУТ 770x550мм, Артикульный номер - 203.651.69

Стул детский МАММУТ 390x370x670мм, Артикульный номер - 903.866.77

<https://www.ikea.com/ru/ru/p/mammut-stol-detskiy-d-doma-ulicy-belyy-20365169/>

Артикульный номер - 203.651.69

### **МАММУТ**

Стол детский, д/дома/улицы белый, 77x55 см



<https://www.ikea.com/ru/ru/p/mammut-detskiy-stul-d-doma-ulicy-belyy-90386677/>

Артикульный номер - 903.866.77

### **МАММУТ**

Детский стул,  
д/дома/улицы, белый



### Примечание:

Материалы  
Полипропилен