

00'00'00

Перв. примен.

Справ. №

Подп. и дата

Инв. № дубл.

Взам. инв. №

Подп. и дата

Инв. № подл.

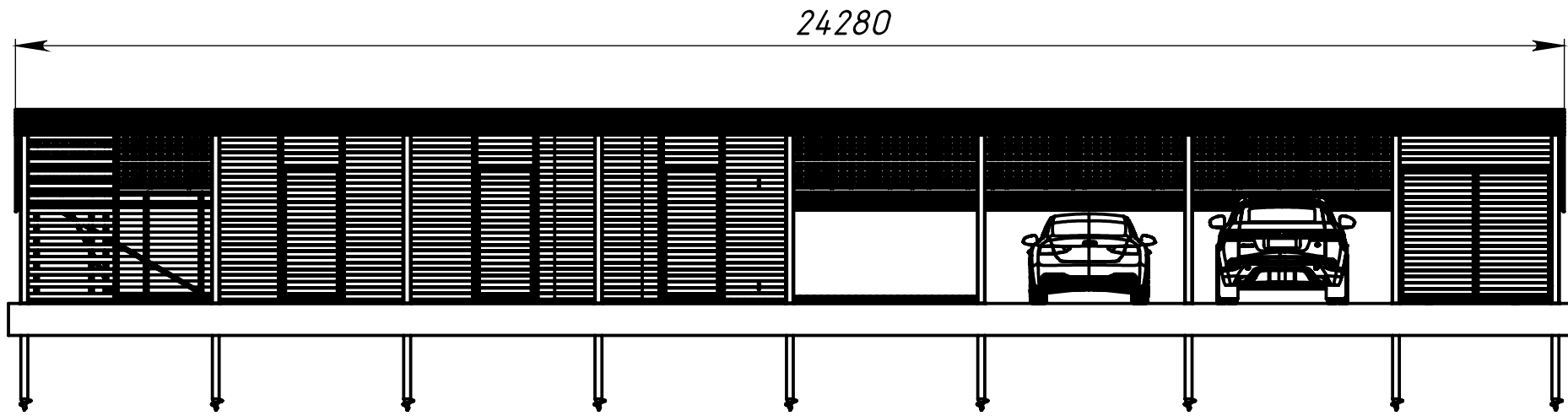

A-A

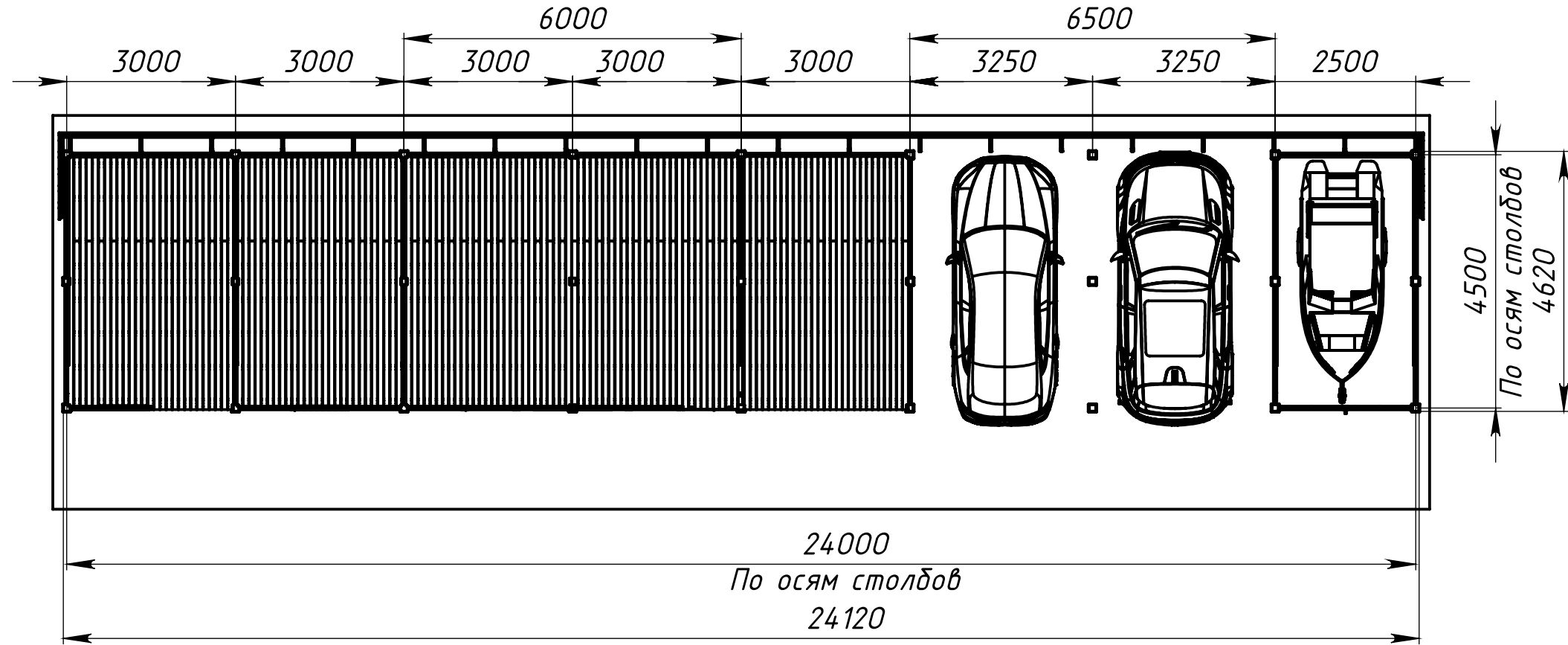

Изм.	Лист	№ докум.	Подп.	Дата
Разраб.	Волегов Н.И.			
Пров.				
Т. контр.				
Н. контр.				
Утв.				

00.00.00

Навес 25,5x4,5 м

Лит.	Масса	Масштаб
	119884862	661:100
Лист 1	Листов 2	

00'00'00

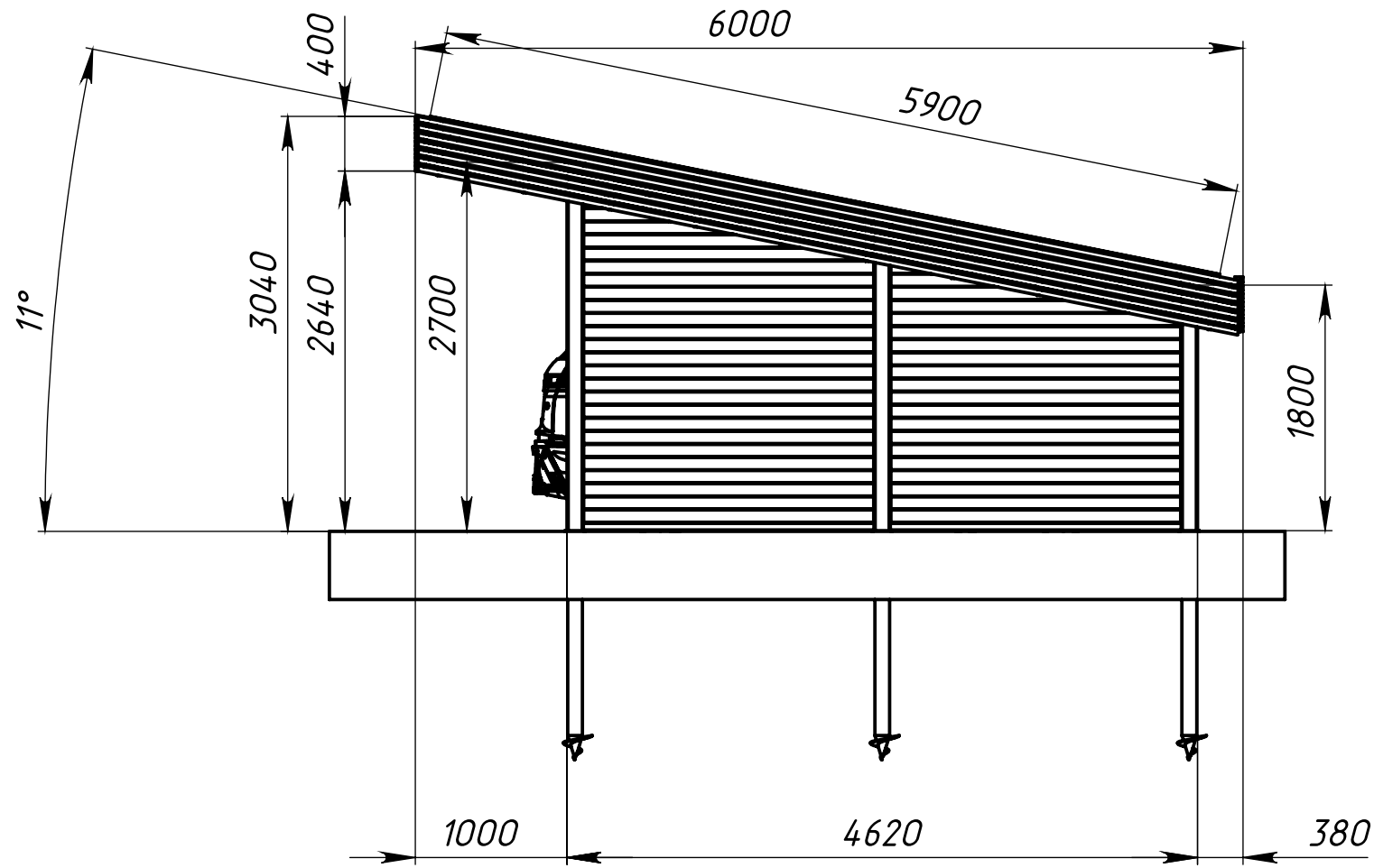

Инв. № подл.	Подп. и дата	Взам. инв. №	Инв. № дубл.	Подп. и дата

Изм.	Лист	№ докум.	Подп.	Дата

00.00.00

Лист  
2

10'00'00

Свайное поле/Расстояние между столбов

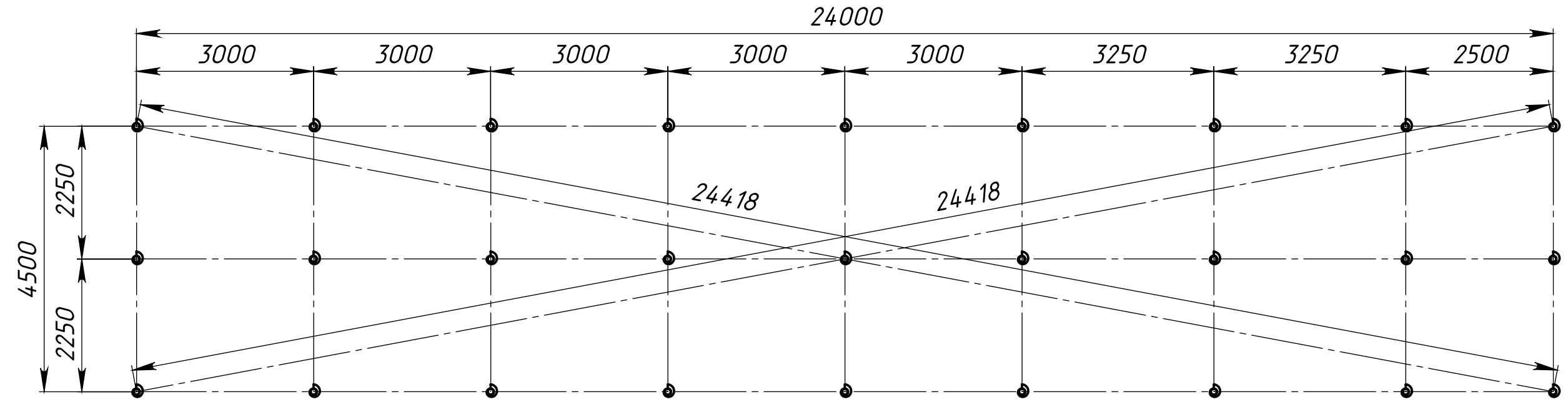

Инв. № подл.	Подп. и дата
Взам. инв. №	Инв. № дубл.
Подп. и дата	Подп. и дата

Изм.	Лист	№ докум.	Подп.	Дата

00.00.01

Лист 2

10'00'00

Расположение стропил и переборок

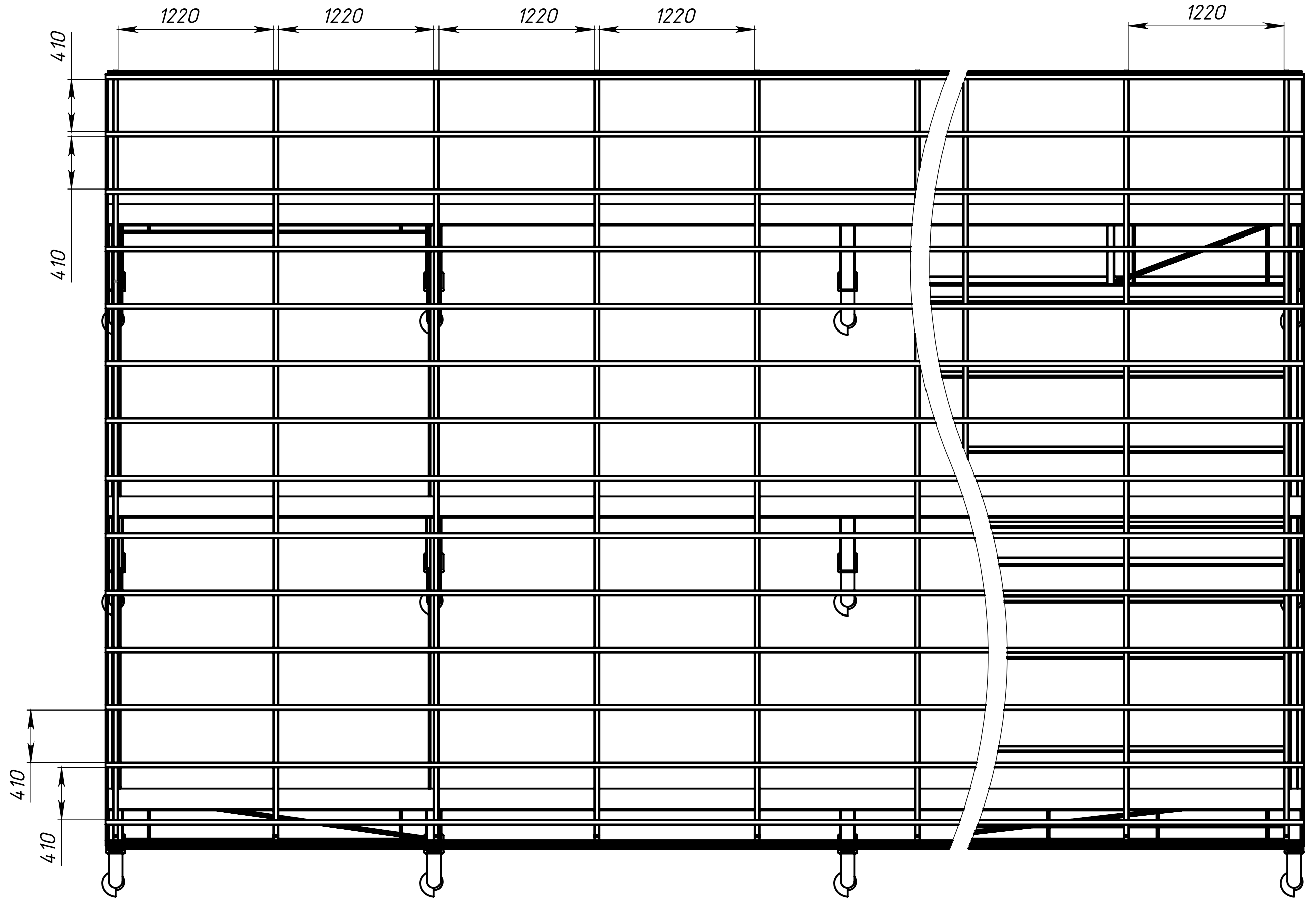

Инв. № подл.	Подп. и дата
Взам. инв. №	Инв. № дубл.
Подп. и дата	Подп. и дата

Изм.	Лист	№ докум.	Подп.	Дата

00.00.01

Лист  
3

10'00'00

Боковая/внутренние стенки

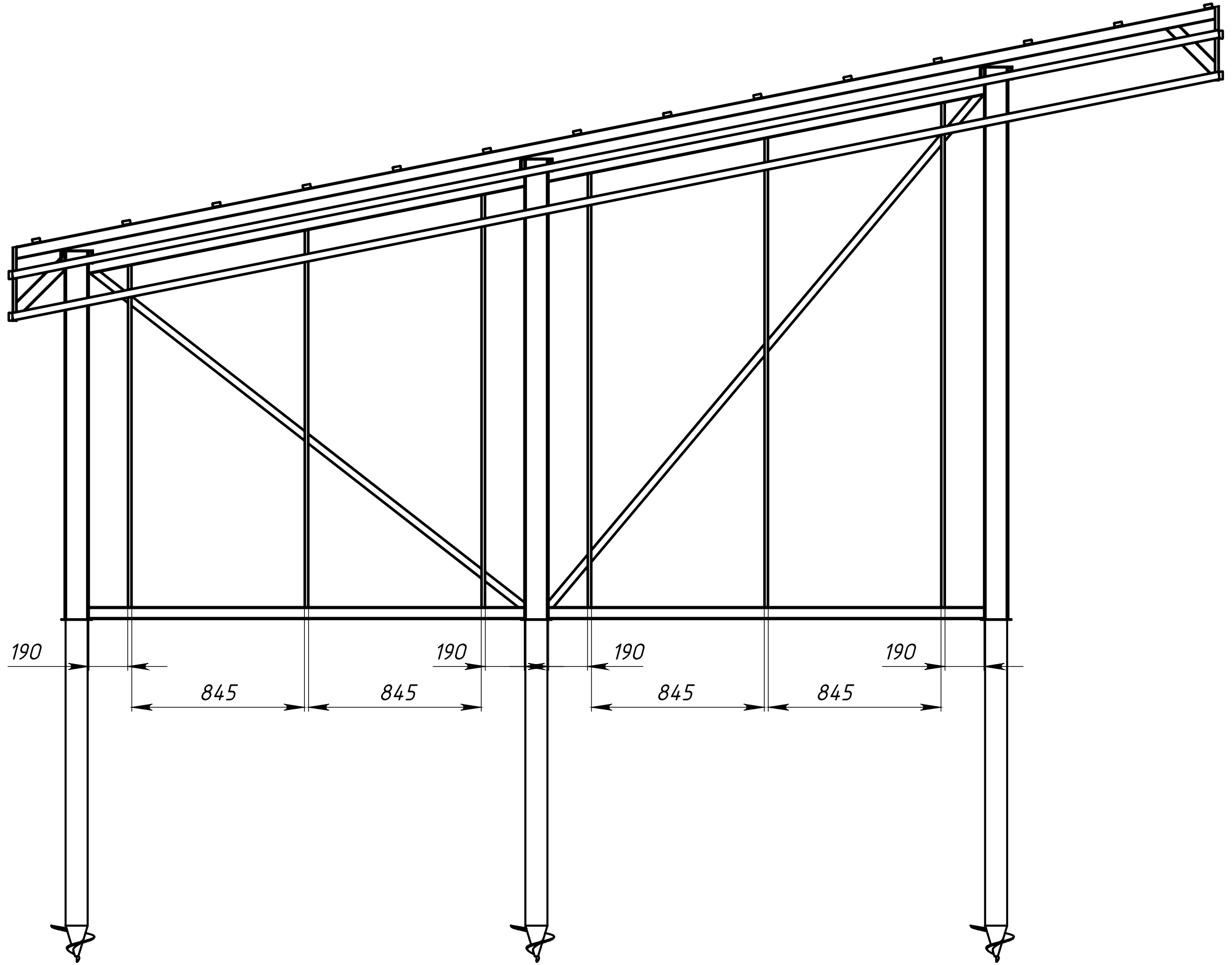

Инв. № подл.	Подп. и дата
Взам. инв. №	Инв. № дубл.
Подп. и дата	Подп. и дата

Изм.	Лист	№ докум.	Подп.	Дата

00.00.01

Лист  
4

10'00'00

Залняя стенка

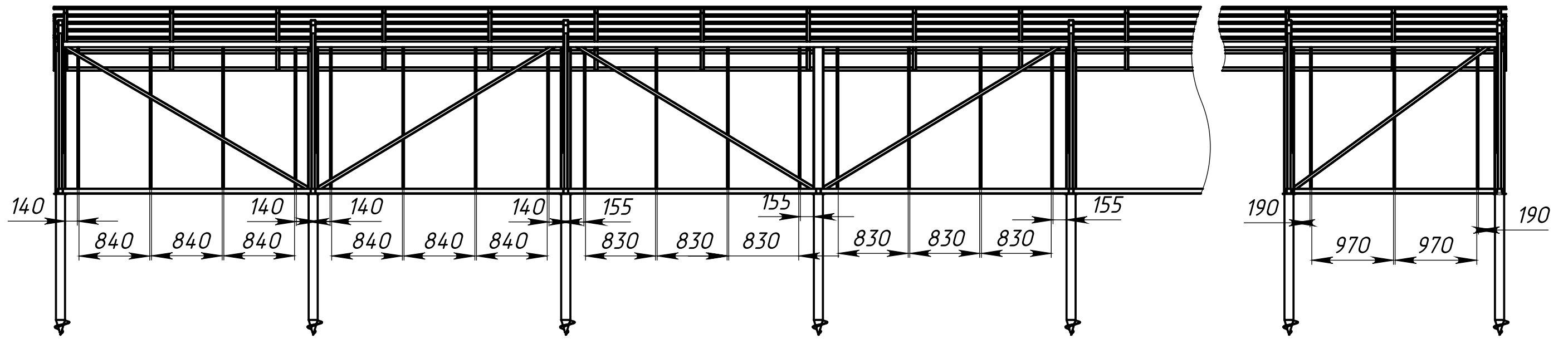

Инв. № подл.	Подп. и дата
Взам. инв. №	Инв. № дубл.
Подп. и дата	Подп. и дата

Изм.	Лист	№ докум.	Подп.	Дата

00.00.01

Лист  
5

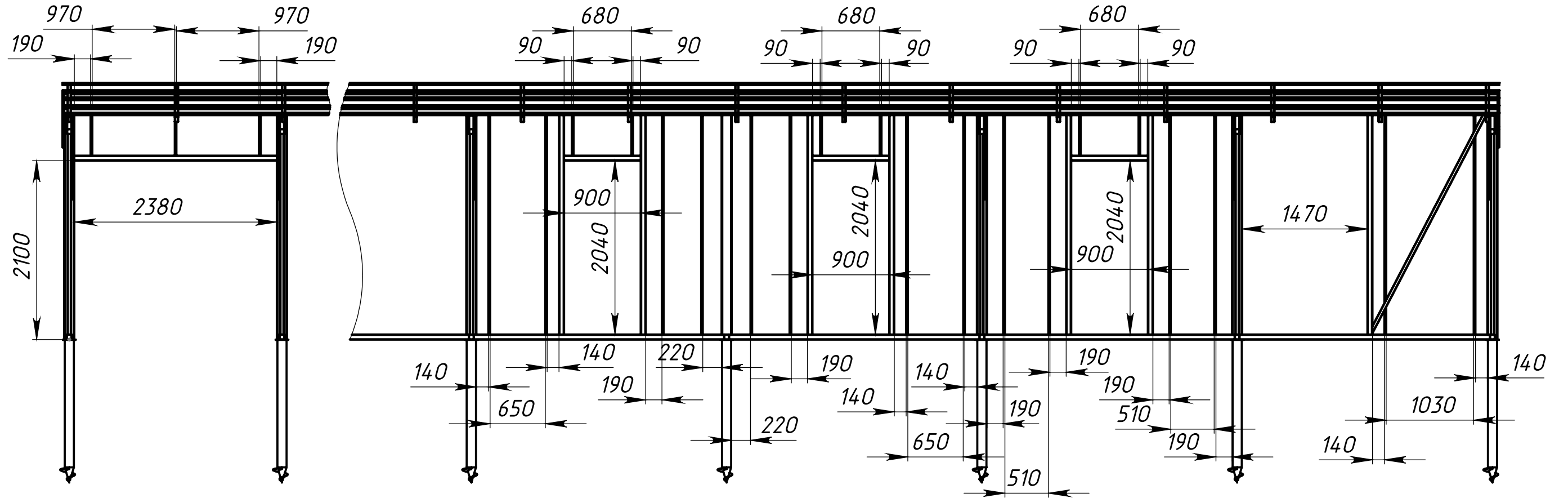

Инв. № подл.	Подп. и дата
Взам. инв. №	Инв. № дубл.
Подп. и дата	Подп. и дата

Изм.	Лист	№ докум.	Подп.	Дата

00.00.01

Лист 6